

**Материал:** винил Frontlit, матовый, высокопрочный

**Плотность:** 510 г/м<sup>2</sup>

**Транспортировка:** сложен в конверт

**Фактический размер:** 1209x509 см

**Видимый размер:** 1200x500 см

**РАЗМЕР ПОЛЯ ДЛЯ РАЗМЕЩЕНИЯ ЗНАЧИМОЙ ИНФОРМАЦИИ:** 1169x469 см

**Обработка:** карманы по периметру 9 см

## ВНИМАНИЕ!

Рекламный материал принимается **СТРОГО ПО НАКЛАДНОЙ**.

Ссылка для скачивания накладной —

<https://www.reklamacenter.ru/assets/files/nakladnayaRC.xlsx>

Материал **в обязательном порядке** должен быть рассортирован по наименованию клиента, наименованию макетов и в соответствии с техническими требованиями (тип материала, размер полотна, обработка) с обязательным указанием

данной информации на каждой упаковке.

К каждой упаковке должна быть приложена распечатка (превью) макета.

**Материалы, планируемые к размещению по адресу:  
- КАД / Народная ул., внутреннее кольцо, съезд к ИКЕА, МЕГА-Дыбенко  
должны соответствовать нижеследующим ТТ:**

**Материал:** винил Frontlit матовый, высокопрочная 100% полиэстеровая нить, 7/7 на см<sup>2</sup>, температурный диапазон применения от -30 С до +70 С, прочность на разрыв при силе натяжения 2500 N / 5 см, устойчивость к возгоранию: категория М4, DIN 75200.

- в период с 1 ноября до 31 марта принимается литой баннер плотностью 450-520 г/м<sup>2</sup>;

- в период с 1 апреля по 31 октября разрешен к использованию ламинированный баннер плотностью 510-600 г/м<sup>2</sup>.

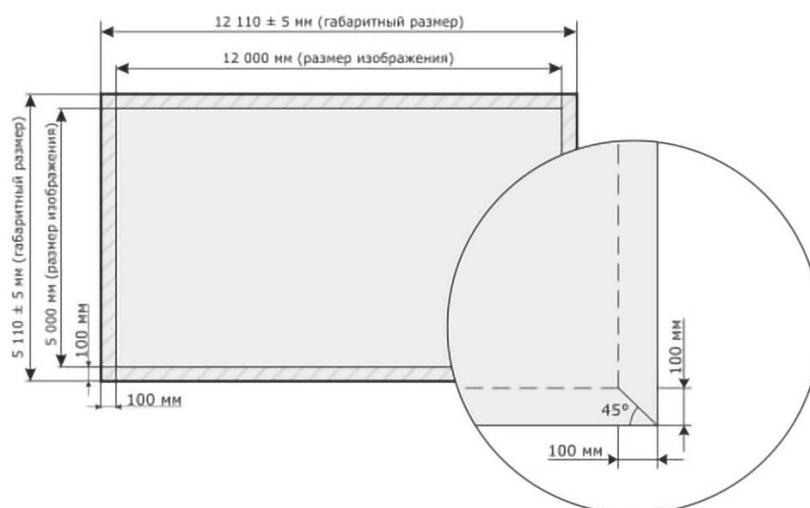

1. Фон карманов должен соответствовать фону изображения.
2. Шов проклеить спец.клеем и прошить.
3. Не располагать значимую информацию (текст, адреса, телефоны и т.п.) ближе 200 мм от всех краев постера.

**Фактический размер:** 1209x509 см

**Видимый размер:** 1200x500 см

**РАЗМЕР ПОЛЯ ДЛЯ РАЗМЕЩЕНИЯ ЗНАЧИМОЙ ИНФОРМАЦИИ:** 1160x460 см

**Обработка:** карманы по периметру 10 см

## ВНИМАНИЕ!

Рекламный материал принимается **СТРОГО ПО НАКЛАДНОЙ**.

Ссылка для скачивания накладной —

<https://www.reklamacenter.ru/assets/files/nakladnayaRC.xlsx>

Материал **в обязательном порядке** должен быть рассортирован по наименованию клиента, наименованию макетов и в соответствии с техническими требованиями (тип материала, размер полотна, обработка) с обязательным указанием данной информации на каждой упаковке.

К каждой упаковке должна быть приложена распечатка (превью) макета.